

Gebrauchsanleitung

Wagen (Trade Name: Cart)

Kontraindikation/Verbot

Dieses Produkt wurde nur für die Verwendung mit Mizuho-OP-Tischen geprüft.

Spezifikationen

1. Technische Zeichnung

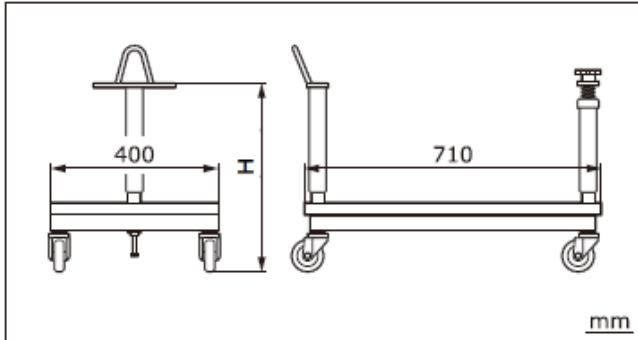

Codenr.	Produktbeschreibung	H
08-115-21	Wagen für Traktionsarm (Cart for Traction Arm)	438
08-115-39	Wagen für Traktionsarm Typ II (Cart for Traction Arm Type II)	345
08-115-40	Wagen für Traktionsarm Typ III (Cart for Traction Arm Type III)	300
08-115-41	Wagen für Traktionsarm Typ IV (Cart for Traction Arm Type IV)	450
08-115-42	Wagen für Traktionsarm Typ V (Cart for Traction Arm Type V)	490
08-115-55	Wagen für Traktionsarm Typ VI (Cart for Traction Arm Type VI)	433

2. Gewicht 08-115-21: 12kg
Andere: 11kg

3. Material
Hauptgerät: Walzstahl
Nachlauf: Kunstharz

Verwendungszweck

Dieses Produkt dient dazu, den Traktionsarm zu stützen, damit er am OP-Tisch angebracht werden kann, sowie zur Aufbewahrung und zum Transport.

Vorgesehener Benutzer

Dieses Produkt ist für die Anwendung durch medizinisches Fachpersonal bestimmt, einschließlich, aber nicht beschränkt auf Chirurgen, Krankenschwestern und biomedizinische Techniker.

Gebrauchsanleitung

1. Gebrauchsanleitung

1-1. Bringen Sie den Verlängerungsarm am OP-Tisch an.

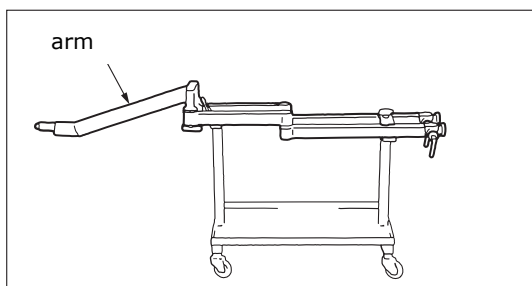

- 1-2. Stellen Sie sicher, dass die Montageposition des Arms korrekt ist.
- 1-3. Lösen Sie den Griff am Wagen und heben Sie die Tischplatte an.
- 1-4. Bewegen Sie den Wagen weg, wenn der Verlängerungsarm von ihm getrennt wurde.

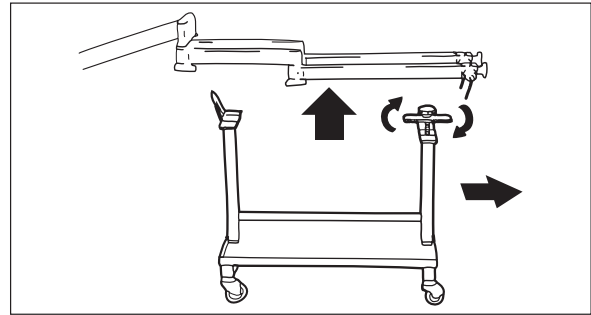

2. Kompatible OP-Tische

Weitere Informationen finden Sie in der Broschüre „ZUBEHÖR FÜR OP-TISCHE“ von Mizuho.

Warnhinweis/Vorsichtsmaßregel

1. Warnung

- 1-1. Vergewissern Sie sich, dass alle Feststellgriffe fest angezogen sind. Wenn sie locker sind, kann sich das Produkt bewegen oder lösen, was wiederum Verletzungen des Patienten zur Folge haben könnte.
- 1-2. Wenn Sie den Arm bewegen, tragen Sie es mindestens zu zweit. Sie kann herunterfallen und Schäden oder Verletzungen verursachen.

2. Wichtige Vorsichtsmaßnahmen

- 2-1. Bewegen Sie den Wagen, sobald Sie den Arm von ihm getrennt haben; er behindert ansonsten Operationen oder Röntgenaufnahmen.
- 2-2. Bringen Sie kein anderes Zubehör als den Arm an. Die Verwendung von anderem Zubehör ist nicht vorgesehen.

Lagerung/Lebensdauer

1. Bewahren Sie das Produkt nicht in einer Umgebung mit hohen Temperaturen oder mit hoher Luftfeuchtigkeit und starken Temperaturschwankungen auf.
2. Lebensdauer des Produkts: 7 Jahre (abhängig von Wartung und Inspektion sowie sachgemäßer Aufbewahrung)

Wartung/Inspektion

<Durch den Anwender>

1. Überprüfung vor und nach dem Gebrauch
Vergewissern Sie sich vor und nach jeder Verwendung, dass das Produkt nicht beschädigt ist.
2. Reinigung und Desinfektion
Wischen Sie das Blut, die Chemikalien, die Verunreinigungen und andere Flecken mit Wasser ab und reinigen Sie das Gerät mit Gaze oder anderen in Desinfektionsmittel getränkten Materialien. Verwenden Sie außerdem die gleichen Desinfektionsmittel wie die autorisierten Desinfektionsmittel auf dem OP-Tisch von Mizuho, die in der Bedienungsanleitung des OP-Tisches beschrieben sind.
3. Bei Fehlfunktionen
Wenn das Produkt beschädigt ist, kennzeichnen Sie es eindeutig als „Defekt“, „Nicht verwenden“, „Reparaturbedürftig“ o. ä. und wenden Sie sich an Ihren Händler vor Ort oder direkt an Mizuho.

<Durch Vertreter>

Die Wartung und Inspektion darf nur durch zertifizierte Mizuho-Händler durchgeführt werden.

Packung

1 Stück pro Packung

Garantie

MIZUHO Corporation repariert defekte Teile dieses Produkts ein Jahr ab dem Datum der Lieferung/Installation kostenlos. Ausgenommen sind Schäden durch Reparaturen durch Dritte, höhere Gewalt, unsachgemäßen Gebrauch oder absichtliche Beschädigung. Alle anderen Garantiebedingungen unterliegen den Bestimmungen von MIZUHO Corporation.

Entsorgung

Dieses Gerät ist gemäß den örtlichen Vorschriften zu entsorgen. Für die sachgerechte Entsorgung wenden Sie sich an Ihren örtlichen Händler.

Hinweis

Alle im Zusammenhang mit dem Produkt aufgetretenen schwerwiegenden Vorfälle sind dem Hersteller und der zuständigen Behörde des Ortes, an dem der Anwender und/oder der Patient niedergelassen ist, zu melden.



MIZUHO Corporation
3-30-13 Hongo, Bunkyo-ku, Tokyo 113-0033 Japan
<https://www.mizuho.co.jp>