

## Gebrauchsanleitung

### Seitlicher Kassettenhalter (Trade Name: Lateral Cassette Holder)

#### Kontraindikation/Verbot

Dieses Produkt wurde nur für die Verwendung mit Mizuho-OP-Tischen geprüft.

#### Symbolmarkierung für Etikettierung

**MD** : Medizinprodukt

#### Spezifikationen

##### 1. Technische Zeichnung

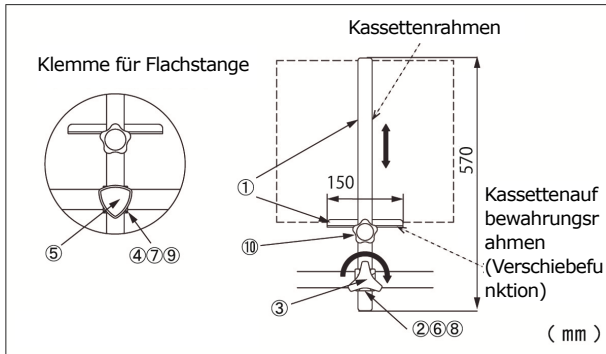

Die oben abgebildete Spannklemme ist die Klemme für die Flachstange Ver. 2.

Codenr.	Produktbeschreibung	Komponenten	Gewicht (kg)
08-089-03	Seitlicher Kassettenhalter mit Klemme *1 (Lateral cassette holder with clamp)	①④⑤⑩	1,4
08-089-03-NC	Seitlicher Kassettenhalter *2 (Lateral cassette holder)	①⑩	1,2
08-089-05	Seitlicher Kassettenhalter mit Klemme Ver. 2 *3 (Lateral cassette holder with clamp Ver.2)	①②③⑩	1,6
08-111-00	Klemme für Flachstange *4 (Clamp for flat bar)	④⑤	0,2
08-111-11	Klemme für Flachstange Ver. 2 *5 (Clamp for flat bar Ver.2)	②③	0,4
08-117-02	Klemme für Flachstange (R1) *6 (Clamp for flat bar (R1))	⑤⑦	0,2
08-117-10	Klemme für Flachstange Ver. 2 (R1) *7 (Clamp for flat bar Ver.2 (R1))	③⑥	0,4
08-117-12	Klemme für Flachstange (R2) *8 (Clamp for flat bar (R2))	⑤⑨	0,2
08-117-13	Klemme für Flachstange Ver. 2 (R2) *9 (Clamp for flat bar Ver.2 (R2))	③⑧	0,4

Hinweis: Die Nummerierung entspricht den Nummern unter „1. Technische Zeichnung“.

\*1: Im Lieferumfang von \*1 ist \*4 inbegriffen.

\*2: Verwenden Sie \*2 mit \*6, \*7, \*8 oder \*9.

\*3: Im Lieferumfang von \*3 ist \*5 inbegriffen.

\*4 bis \*9: Die Größe des montierbaren Seitenrahmens unterscheidet sich.

##### 2. Material

① Seitlicher Kassettenhalter: Edelstahl

②⑥⑧ Klemme für Flachstange Ver. 2: Edelstahl

③ Feststellgriff: Aluminiumlegierung, Edelstahl

④⑦⑨ Klemme für Flachstange: Edelstahl

⑤ Feststellgriff: Kunstharz, Edelstahl

⑩ Arretierknopf: Kunstharz, Edelstahl

Hinweis: Die Nummerierung entspricht den Nummern unter „1. Technische Zeichnung“.

#### Verwendungszweck

Hierbei handelt es sich um Zubehör für einen OP-Tisch.

Er wird zur Montage einer Röntgenkassette für Röntgenaufnahmen der Seite eines Patienten verwendet.

#### Vorgesehener Benutzer

Dieses Produkt ist für die Anwendung durch medizinisches Fachpersonal bestimmt, einschließlich, aber nicht beschränkt auf Chirurgen, Krankenschwestern und biomedizinische Techniker.

#### Gebrauchsanleitung

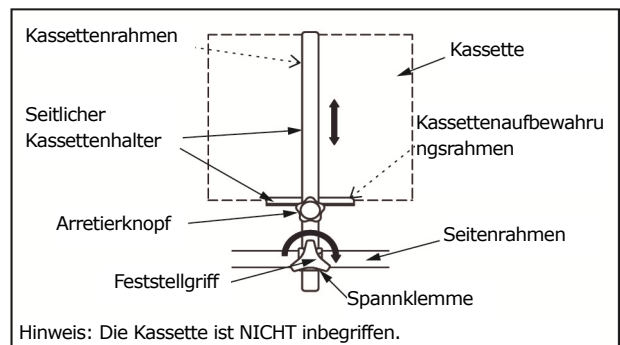

Die oben abgebildete Spannklemme ist die Klemme für die Flachstange Ver. 2.

1. Bringen Sie die Spannklemme am Seitenrahmen des OP-Tisches an.
2. Führen Sie den seitlichen Kassettenhalter in die Spannklemme ein und ziehen Sie den Feststellgriff fest, um den seitlichen Kassettenhalter am Seitenrahmen zu fixieren.
3. Befestigen Sie die Kassette am seitlichen Kassettenhalter und ziehen Sie den Arretierknopf fest, um den Kassettenaufbewahrungsrahmen zu fixieren.
4. Bringen und Einstellen Sie das Produkt in eine für die Haltung des Patienten geeignete Position.
5. Ziehen Sie anschließend den Feststellgriff fest, um die Spannklemme und den seitlichen Kassettenhalter zu fixieren.

Hinweis: Die folgenden Kassettengrößen können mit der Verschiebefunktion des Kassettenaufbewahrungsrahmens verwendet werden.  
254 mm x 305 mm  
203 mm x 254 mm

## Warnhinweis/Vorsichtsmaßregel

1. Warnung  
Vergewissern Sie sich, dass alle Feststellgriffe fest angezogen sind. Wenn sie locker sind, kann sich das Produkt bewegen oder lösen, was wiederum Verletzungen des Patienten zur Folge haben könnte.
2. Wichtige Vorsichtsmaßnahmen
  - 2-1. Stellen Sie bei der Verwendung eines OP-Tisches sicher, dass dieses Produkt nicht mit der Oberfläche des Tisches oder anderen Werkzeugen und Vorrichtungen, die in Kombination damit verwendet werden, in Berührung kommt oder deren Verwendung behindert. Andernfalls könnte das Produkt beschädigt werden.
  - 2-2. Aus hygienischen Gründen sollten Sie für die Stellen, mit denen der Patient in Kontakt kommt, sterilisierte Abdecktücher verwenden.



MIZUHO Corporation  
3-30-13 Hongo, Bunkyo-ku, Tokyo 113-0033, Japan  
<https://www.mizuho.co.jp>



EMERGO EUROPE  
Westervoortsedijk 60  
6827 AT Arnhem, The Netherlands

## Lagerung/Lebensdauer

1. Bewahren Sie das Produkt nicht in einer Umgebung mit hohen Temperaturen oder mit hoher Luftfeuchtigkeit und starken Temperaturschwankungen auf.
2. Lebensdauer des Produkts: 7 Jahre  
(Abhängig von Wartung und Inspektion sowie sachgemäßer Aufbewahrung.)

## Wartung/Inspektion

<Durch den Anwender>

1. Überprüfung vor und nach dem Gebrauch  
Vergewissern Sie sich vor und nach jeder Verwendung, dass das Produkt nicht beschädigt ist.
2. Reinigung und Desinfektion  
Wischen Sie das Blut, die Chemikalien, die Verunreinigungen und andere Flecken mit Wasser ab und reinigen Sie das Gerät mit Gaze oder anderen in Desinfektionsmittel getränkten Materialien. Verwenden Sie außerdem die gleichen Desinfektionsmittel wie die autorisierten Desinfektionsmittel auf dem OP-Tisch von Mizuho, die in der Bedienungsanleitung des OP-Tisches beschrieben sind.
3. Bei Fehlfunktionen  
Wenn das Produkt beschädigt ist, kennzeichnen Sie es eindeutig als „Defekt“, „Nicht verwenden“, „Reparaturbedürftig“ o. ä. und wenden Sie sich an Ihren Händler vor Ort oder direkt an Mizuho.

<Durch Vertreter>

Die Wartung und Inspektion darf nur durch zertifizierte Mizuho-Händler durchgeführt werden.

## Packung

1 Stück pro Packung

## Garantie

MIZUHO Corporation repariert defekte Teile dieses Produkts ein Jahr ab dem Datum der Lieferung/Installation kostenlos. Ausgenommen sind Schäden durch Reparaturen durch Dritte, höhere Gewalt, unsachgemäßen Gebrauch oder absichtliche Beschädigung. Alle anderen Garantiebedingungen unterliegen den Bestimmungen von MIZUHO Corporation.

## Entsorgung

Dieses Gerät ist gemäß den örtlichen Vorschriften zu entsorgen. Für die sachgerechte Entsorgung wenden Sie sich an Ihren örtlichen Händler.

## Hinweis

Alle im Zusammenhang mit dem Produkt aufgetretenen schwerwiegenden Vorfälle sind dem Hersteller und der zuständigen Behörde des Ortes, an dem der Anwender und/oder der Patient niedergelassen ist, zu melden.