

Istruzioni per l'uso

Protezione per Braccio (Trade Name: Arm Shield)

Attenzione

Quando si utilizzano gli accessori del tavolo operatorio, prestare sempre particolare attenzione al paziente. I pazienti lasciati nella stessa postura per un periodo di tempo prolungato sono a rischio di insorgenza di neuroparalisi e/o piaghe da decubito.

Controindicazioni/Divieti

- Questo prodotto è convalidato solo per l'utilizzo con tavoli operatori di Mizuho.
- Non superare il peso massimo del paziente indicato in **Specifiche**, 4. Carico ammissibile In caso contrario, il prodotto potrebbe rompersi.

Simbolo per l'etichettatura

MD : Dispositivo medico

Specifiche

- Forma

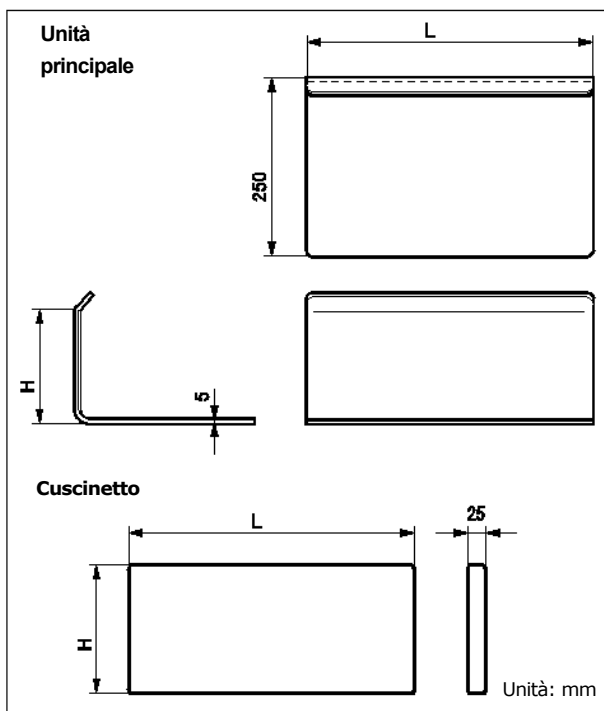

N. codice	Descrizione prodotto	L (mm)	H (mm)
08-069-18	Cuscino per Protezione per Braccio (Pad for Arm Shield)	400	180
08-069-45	Cuscino per Protezione per Braccio (150 mm) (Pad for Arm Shield (150mm))	400	150
08-086-27	Protezione per Braccio con Cuscino (130 mm) (Arm Shield with Pad (130mm))	400	130
08-086-28	Protezione per Braccio con Cuscino (160 mm) (Arm Shield with Pad (160mm))	400	160

08-086-29	Protezione per Braccio con Cuscino (190 mm) (Arm Shield with Pad (190mm))	400	190
-----------	---	-----	-----

- Peso (escl. cuscino)
0,9 kg/unità (08-086-27)
1,0 kg/unità (08-086-28)
1,1 kg/unità (08-086-29)
- Materiale
Corpo principale: Policarbonato
Cuscino: Schiuma di uretano
- Carico ammissibile
Unità: 13 kg
Peso massimo del paziente: 450 kg

Scopo previsto

Questo è un accessorio per un tavolo operatorio che impedisce la caduta delle braccia del paziente.

Utente previsto

Questo prodotto deve essere utilizzato da personale sanitario, tra cui, ma non solo, chirurghi, infermieri e tecnici biomedici.

Istruzioni per l'uso

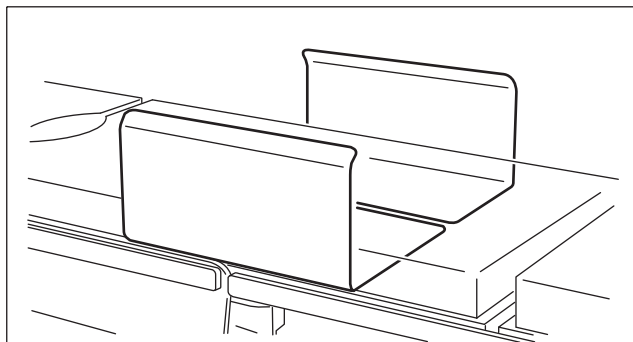

Il prodotto viene inserito sotto il cuscino su un tavolo operatorio.

Avvertenza/Attenzione

Precauzioni importanti

- Quando si lavora con un tavolo operatorio, prestare attenzione per non consentire che questo prodotto venga a contatto o interferisca con la parte superiore del tavolo o con altri strumenti e apparecchi utilizzati in combinazione con questo prodotto. In caso contrario, il prodotto potrebbe rompersi.
- Per l'igiene, assicurarsi di utilizzare teli sterilizzati sulle aree di questo prodotto in cui il paziente viene a contatto.

Conservazione/Durata

- Non conservare il dispositivo in luoghi con temperature elevate o in aree con umidità elevata dove la temperatura subisce forti variazioni.
- Durata utile di questo prodotto: 7 anni (Soggetto alla manutenzione e ispezione specificate, e conservato correttamente)

Manutenzione/Ispezione

<Da parte dell'utente>

- Ispezione prima e dopo l'utilizzo
Controllare che questo prodotto non sia danneggiato o rotto prima e dopo ogni uso.

2. Pulizia e disinfezione
Eliminare il sangue, i prodotti chimici, i contaminanti e altre macchie con acqua, e pulire il dispositivo con garza o altro materiale umidificato con alcool per disinfettarlo.
3. In caso di un malfunzionamento
In caso di un guasto di questo prodotto, etichettare chiaramente il dispositivo come "Rotto", "Non utilizzare", "Richiede riparazione" ecc., e contattare il vostro rivenditore locale o Mizuho.

<Da parte degli agenti>

La manutenzione e l'ispezione possono essere eseguite esclusivamente da agenti certificati di Mizuho.

Imballaggio

2 pezzi per confezione

Garanzia

MIZUHO Corporation provvederà alla riparazione delle parti difettose di questo prodotto senza alcun addebito entro un anno dalla data di consegna/fatturazione, esclusi i danni causati da riparazione effettuata da terze parti, cause di forza maggiore, uso improprio o danni intenzionali. Tutti i restanti termini e condizioni di garanzia sono soggetti alle disposizioni di MIZUHO Corporation.

Smaltimento

Questo dispositivo deve essere smaltito in conformità ai regolamenti locali. Consultare il distributore locale per informazioni sul corretto smaltimento.

Avviso

Qualsiasi grave inconveniente, verificatosi in relazione al dispositivo, deve essere segnalato al fabbricante e all'autorità competente del luogo in cui risiede l'utilizzatore e/o il paziente.



MIZUHO Corporation
3-30-13 Hongo, Bunkyo-ku, Tokyo 113-0033, Japan
<https://www.mizuho.co.jp>



EMERGO EUROPE
Westervoortsedijk 60
6827 AT Arnhem, The Netherlands