

Notice d'utilisation

Fixe-bras (Trade Name: Arm Strap)

Avertissement

Lorsque vous utilisez les accessoires de la table d'opération, soyez toujours très attentif au patient. Les patients laissés dans la même position pendant une période prolongée risquent de développer une paralysie neurologique et/ou des escarres.

Contreindications / Interdictions

Ne contraignez pas le bras du patient par la force. Cela pourrait entraîner une blessure pour le patient.

Symbole utilisé pour l'étiquetage

MD : Dispositif médical

Spécifications

1. Forme

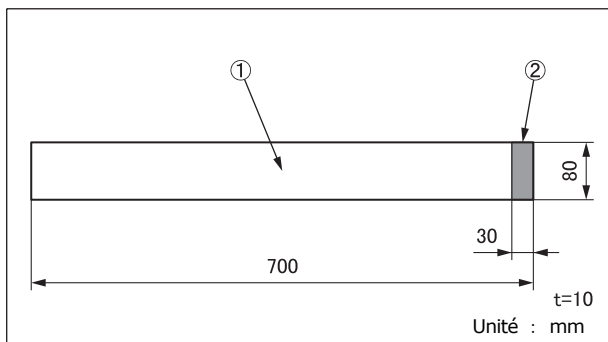

N° code	Descriptif du produit
08-084-03	Fixe-bras (Arm Strap)

2. Poids

0,2 kg

3. Matériau

① Bande : velours

② Cale : Système de fermeture autoagrippante

Remarque : Les chiffres correspondent à ceux de l'illustration
1. Forme.

Utilisation prévue

Il s'agit d'un accessoire fixé à une table d'opération. Il s'agit d'une bande détachable pour fixer le bras du patient au brassard.

Utilisateur prévu

Ce produit est destiné à être utilisé par les professionnels de la santé, y compris, mais sans s'y limiter, les chirurgien(ne)s, les infirmier(ère)s et les technicien(ne)s en génie biomédical.

Notice d'utilisation

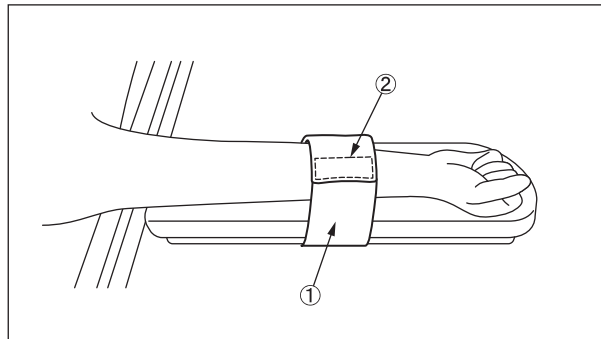

1. Installez le bras du patient sur l'accoudoir.
2. Fixez la bande ① dans la position requise.
3. Appuyez sur la butée ② à l'extrémité de la bande pour fixer le bras du patient.

Avertissement / Mise en garde

1. Avertissement
Assurez-vous que tous les composants sont bien serrés. Dans le cas contraire, le produit risquerait de se détacher ou de se déplacer, et de blesser le patient.
2. Précaution importante
 - 2-1. Lorsque vous travaillez avec une table d'opération, prenez soin de ne pas laisser ce produit entrer en contact ou interférer avec le plateau de la table ou avec d'autres outils et appareils utilisés en combinaison avec ce produit. Le produit pourrait se casser.
 - 2-2. Pour des raisons d'hygiène, veillez à utiliser des draps stérilisés sur les parties du produit avec lesquelles le patient est en contact.

Stockage / Durée de vie utile

1. Ne stockez pas l'appareil à des températures élevées ou dans des endroits très humides où la température varie considérablement.
2. Ce produit est un consommable. Remplacez-le par un nouveau produit lorsque la force de fixation de la butée est affaiblie.

Maintenance / Inspection

<Par l'utilisateur>

1. Inspection avant et après utilisation
Vérifiez que ce produit n'est pas endommagé ou cassé avant et après chaque utilisation.
2. Nettoyage et désinfection
Lavez ce produit à la main avec un détergent neutre de maison ou équivalent et laissez sécher naturellement. Ce produit peut rétrécir ou se décolorer au lavage. Retirez les peluches fixées au système de fermeture autoagrippante de la butée car elles peuvent affaiblir la force de fixation.

Conditionnement

1 pièce par colis

Élimination

Ce dispositif doit être éliminé conformément aux exigences locales. Pour plus d'informations sur l'élimination, consulter le distributeur local.

Avertissement

Tout incident grave, survenu en lien avec le dispositif, doit être signalé au fabricant et à l'autorité compétente du lieu dans lequel l'utilisateur et/ou le patient est établi.



MIZUHO Corporation
3-30-13 Hongo, Bunkyo-ku, Tokyo 113-0033, Japan
<https://www.mizuho.co.jp>



EMERGO EUROPE
Westervoortsedijk 60
6827 AT Arnhem, The Netherlands