

Instrucciones de uso

Cinta para el Brazo (Trade Name: Arm Strap)

Advertencia

Al utilizar accesorios para la mesa de operaciones, preste siempre atención al paciente. Los pacientes que permanecen en la misma posición durante períodos de tiempo prolongados sufren el riesgo de desarrollar neuoparálisis y/o úlceras de decúbito.

Contraindicaciones/Prohibiciones

No sujete el brazo del paciente por la fuerza. Podría causarle una lesión al paciente.

Símbolo para el etiquetado

MD : Producto sanitario

Especificaciones

1. Forma

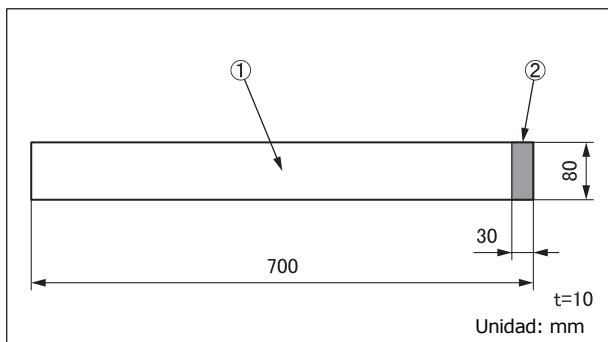

Cód. núm.	Descripción del producto
08-084-03	Cinta para el Brazo (Arm strap)

2. Peso

0,2 kg

3. Material

① Cinta: Rizo francés

② Tope: Cierre de velcro

Nota: El número se corresponde con el que aparece en 1. Forma.

Uso previsto

Este es un accesorio que se monta en una mesa de operaciones. Cinta reutilizable para fijar el brazo del paciente al apoyabrazos.

Usuarios previstos

Este producto debe ser utilizado por profesionales de la salud como, por ejemplo, cirujanos, enfermeras y técnicos biomédicos.

Instrucciones de uso

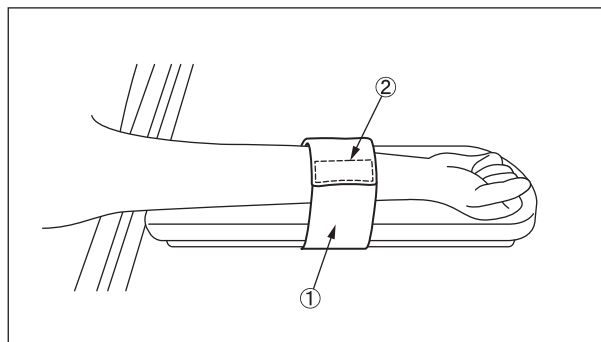

1. Coloque el brazo del paciente en el apoyabrazos.
2. Ponga la cinta ① en la posición necesaria.
3. Pulse el Tope ② del extremo de la cinta en la cara de la cinta para fijar el brazo del paciente.

Advertencia/Precaución

1. Advertencia
Asegúrese de que todos los componentes estén bien fijados. Si están flojas, el producto podría salirse o moverse, lo que ocasionaría lesiones al paciente.
2. Precauciones básicas importantes
 - 2-1. Cuando trabaje con una mesa de operaciones, no permita que este producto toque la parte superior de la mesa o interfiera con ella o con otras herramientas y aparatos que se usen en combinación con este producto. De lo contrario, el producto podría romperse.
 - 2-2. Por razones higiénicas, asegúrese de usar paños esterilizados en las zonas del producto en las que el paciente esté en contacto.

Almacenamiento / Vida útil

1. No almacene el producto en áreas con mucha humedad donde la temperatura pueda variar drásticamente.
2. Este producto es un consumible. Sustitúyalo con un producto nuevo cuando la fuerza de fijación del tope se debilite.

Mantenimiento / Inspección

<Por el usuario>

1. Inspección antes y después del uso
Compruebe que este producto no esté dañado ni averiado antes y después de cada uso.
2. Limpieza y desinfección
Lave este producto a mano con un detergente doméstico neutro o similar y deje que se seque de forma natural. El producto podría encogerse o desteñirse con los lavados.
Quite las pelusas que se hayan adherido al cierre de velcro del tope, ya que pueden debilitar la fuerza de fijación.

Embalaje

1 unidad por paquete

Eliminación

Este dispositivo se debe eliminar de conformidad con los reglamentos locales. Diríjase a su distribuidor local para obtener información sobre el modo correcto de eliminación.

Aviso

Cualquier incidente grave relacionado con el dispositivo debe comunicarse al fabricante y a la autoridad competente del lugar en el que estén establecidos el usuario o/el paciente.



MIZUHO Corporation
3-30-13 Hongo, Bunkyo-ku, Tokyo 113-0033, Japan
<https://www.mizuho.co.jp>



EMERGO EUROPE
Westervoortsedijk 60
6827 AT Arnhem, The Netherlands