

Gebrauchsanleitung

Armгурт (Trade Name: Arm Strap)

Warnung

Wenn Sie OP-Tisch-Zubehör verwenden, beobachten Sie den Patienten genau. Wenn sich ein Patient über einen längeren Zeitraum hinweg in der gleichen Lage befindet, können unter Umständen Nervenlähmung und/oder wundgelegene Stellen auftreten.

Kontraindikation/Verbot

Ziehen Sie den Gurt nicht zu fest um den Arm des Patienten. Andernfalls besteht die Gefahr, dass der Patient verletzt wird.

Symbolmarkierung für Etikettierung

MD : Medizinprodukt

Spezifikationen

1. Technische Zeichnung

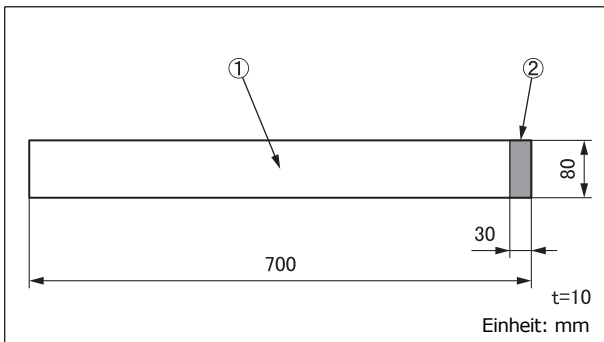

Codenr.	Produktbeschreibung
08-084-03	Armгурт (Arm Strap)

2. Gewicht
0,2 kg
3. Material
 - ① Band: Polstoff
 - ② Verschluss: Haken- und Schlaufenbefestigung

Hinweis: Die Nummerierung entspricht den Zahlen unter 1. Technische Zeichnung.

Verwendungszweck

Hierbei handelt es sich um Zubehör für einen OP-Tisch. Es handelt sich um einen lösbaren Gurt, mit dem der Arm des Patienten an der Armstütze befestigt wird.

Vorgesehener Benutzer

Dieses Produkt ist für die Anwendung durch medizinisches Fachpersonal bestimmt, einschließlich, aber nicht beschränkt auf Chirurgen, Krankenschwestern und biomedizinische Techniker.

Gebrauchsanleitung

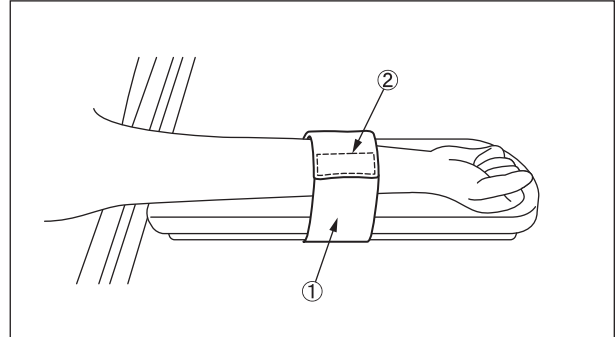

1. Legen Sie den Arm des Patienten auf die Armstütze.
2. Legen Sie das Band ① in der benötigten Position an.
3. Drücken Sie den Stopper ② am Ende des Bands auf die Oberseite des Bands, um den Arm des Patienten zu fixieren.

Warnhinweis/Vorsichtsmaßregel

1. Warnung
Vergewissern Sie sich, dass alle Komponenten sicher befestigt sind. Wenn sie locker sind, kann sich das Produkt bewegen oder lösen, was wiederum Verletzungen des Patienten zur Folge haben könnte.
2. Wichtige Vorsichtsmaßnahmen
 - 2-1. Stellen Sie bei der Verwendung eines OP-Tisches sicher, dass dieses Produkt nicht mit der Oberfläche des Tisches oder anderen Werkzeugen und Vorrichtungen, die in Kombination damit verwendet werden, in Berührung kommt oder deren Verwendung behindert. Andernfalls könnte das Produkt beschädigt werden.
 - 2-2. Aus hygienischen Gründen sollten Sie für die Stellen, mit denen der Patient in Kontakt kommt, sterilisierte Abdecktücher verwenden.

Lagerung/Lebensdauer

1. Bewahren Sie das Produkt nicht in einer Umgebung mit hohen Temperaturen oder mit hoher Luftfeuchtigkeit und starken Temperaturschwankungen auf.
2. Dieses Produkt ist ein Verschleißteil. Tauschen Sie es gegen ein neues Produkt aus, wenn die Befestigungskraft des Stoppers nachlässt.

Wartung/Inspektion

<Durch den Anwender>

1. Inspektion vor und nach dem Gebrauch
Vergewissern Sie sich vor und nach jeder Verwendung, dass das Produkt nicht beschädigt ist.
2. Reinigung und Desinfektion
Waschen Sie dieses Produkt von Hand mit einem neutralen haushaltsüblichen oder ähnlichen Reinigungsmittel und lassen Sie es von selbst trocknen. Dieses Produkt kann beim Waschen eingehen oder ausbleichen.
Entfernen Sie Flusen, die sich am Klettverschluss des Stoppers befinden, da der Klettverschluss sonst nicht optimal hält.

Packung

1 Stück pro Packung

Entsorgung

Dieses Gerät ist gemäß den örtlichen Vorschriften zu entsorgen. Für die sachgerechte Entsorgung wenden Sie sich an Ihren örtlichen Händler.

Hinweis

Alle im Zusammenhang mit dem Produkt aufgetretenen schwerwiegenden Vorfälle sind dem Hersteller und der zuständigen Behörde des Ortes, an dem der Anwender und/oder der Patient niedergelassen ist, zu melden.



MIZUHO Corporation
3-30-13 Hongo, Bunkyo-ku, Tokyo 113-0033, Japan
<https://www.mizuho.co.jp>



EMERGO EUROPE
Westervoortsedijk 60
6827 AT Arnhem, The Netherlands