

Istruzioni per l'uso

Fermapolso (Trade Name: Wrist Strap)

Avvertenza

Quando si utilizzano gli accessori del tavolo operatorio, prestare sempre particolare attenzione al paziente. I pazienti lasciati nella stessa postura per un periodo di tempo prolungato sono a rischio di insorgenza di neuroparalisi e/o piaghe da decubito.

Controindicazioni/Divieti

1. Questo prodotto è convalidato solo per l'utilizzo con tavoli operatori di Mizuho.
2. Non avvolgere troppo strettamente il supporto intorno al polso di un paziente. In caso contrario, potrebbe verificarsi un infortunio al paziente.
3. Non applicare un carico eccessivo alla molla a balestra. In caso contrario, potrebbe verificarsi una rottura.

Simbolo per l'etichettatura

MD : Dispositivo medico

Specifiche

1. Forma

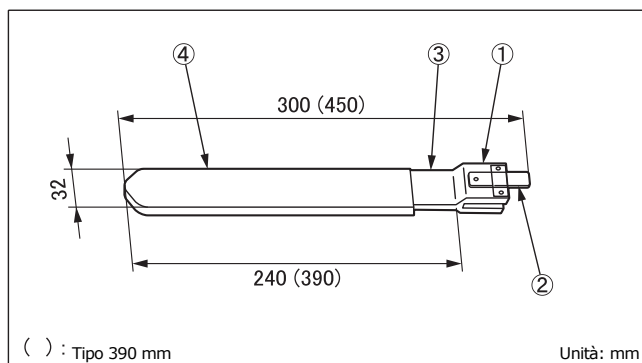

N. codice	Descrizione prodotto	Pesi
08-079-00	Fermapolso (240 mm) *1 (Wrist Strap (240 mm))	0,3 kg
08-079-00-R1	Fermapolso (240 mm) (R1) *2 (Wrist Strap (240 mm) (R1))	0,3 kg
08-079-00-R2	Fermapolso (240 mm) (R2) *3 (Wrist Strap (240 mm) (R2))	0,3 kg
08-079-01	Fermapolso (390 mm) *4 (Wrist Strap (390 mm))	0,6 kg
08-079-01-R1	Fermapolso (390 mm) (R1) *5 (Wrist Strap (390 mm) (R1))	0,6 kg
08-079-01-R2	Fermapolso (390 mm) (R2) *6 (Wrist Strap (390 mm) (R2))	0,6 kg

*1, *2 e *3: Le dimensioni della guida laterale montabile sono diverse.

*4, *5 e *6: Le dimensioni della guida laterale montabile sono diverse.

2. Materiale

- ① Morsetto: Piastra di lega di rame
- ② Molla a balestra: Acciaio al carbonio
- ③ Fascia: Piastra di lega di rame
- ④ Copertura: Pelle artificiale

Nota: Il numero corrisponde a quelli utilizzati in 1. Forma.

Scopo previsto

Questo è un accessorio per un tavolo operatorio ed è utilizzato per posizionare l'avambraccio di un paziente.

Utente previsto

Questo prodotto deve essere utilizzato da personale sanitario, tra cui, ma non solo, chirurghi, infermieri e tecnici biomedici.

Istruzioni per l'uso

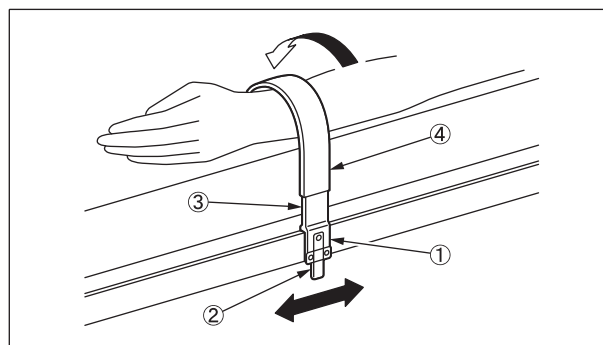

1. Applicare il morsetto ① alla guida laterale di un tavolo operatorio.
2. Tirare la molla a balestra ② per regolare la posizione.
3. Curvare la fascia ③ con la copertura ④ montata a seconda del braccio del paziente.

Avvertenza/Attenzione

1. Avvertenza
Garantire che tutte le maniglie di fissaggio siano serrate. Un allentamento può causare il distacco o lo spostamento del prodotto, il quale potrebbe a sua volta causare lesioni al paziente.
2. Precauzioni importanti
 - 2-1. Quando si lavora con un tavolo operatorio, prestare attenzione per non consentire che questo prodotto venga a contatto o interferisca con la parte superiore del tavolo o con altri strumenti e apparecchi utilizzati in combinazione con questo prodotto. In caso contrario, il prodotto potrebbe rompersi.
 - 2-2. Per l'igiene, assicurarsi di utilizzare teli sterilizzati sulle aree di questo prodotto in cui il paziente viene a contatto.

Conservazione/Durata

1. Non conservare il dispositivo in luoghi con temperature elevate o in aree con umidità elevata dove la temperatura subisce forti variazioni.
2. Durata utile di questo prodotto: 7 anni (soggetto alla manutenzione e ispezione specificate, e conservato correttamente)

Manutenzione/Ispezione

- <Da parte dell'utente>
1. Controllo prima e dopo l'utilizzo
Controllare che questo prodotto non sia danneggiato o rotto prima e dopo ogni uso.
 2. Pulizia e disinfezione
Rimuovere i sangue, i sostanze chimiche, i contaminanti e altre macchie con acqua e pulire il dispositivo con garze o altri materiali imbevuti di disinfettanti. Inoltre, utilizzare gli stessi disinfettanti dei disinfettanti autorizzati sul tavolo operatorio di Mizuho descritti nel manuale dell'operatore del tavolo operatorio.
 3. In caso di un malfunzionamento
In caso di un guasto di questo prodotto, etichettare chiaramente il dispositivo come "Rotto", "Non utilizzare", "Richiede riparazione" ecc., e contattare il vostro rivenditore locale o Mizuho.

<Da parte degli agenti>

La manutenzione e l'ispezione possono essere eseguite esclusivamente da agenti certificati di Mizuho.

Imballaggio

1 pezzo per confezione

Garanzia

MIZUHO Corporation provvederà alla riparazione delle parti difettose di questo prodotto senza alcun addebito entro un anno dalla data di consegna/fatturazione, esclusi i danni causati da riparazione effettuata da terze parti, cause di forza maggiore, uso improprio o danni intenzionali. Tutti i restanti termini e condizioni di garanzia sono soggetti alle disposizioni di MIZUHO Corporation.

Smaltimento

Questo dispositivo deve essere smaltito in conformità ai regolamenti locali. Consultare il distributore locale per informazioni sul corretto smaltimento.

Avviso

Qualsiasi grave inconveniente, verificatosi in relazione al dispositivo, deve essere segnalato al fabbricante e all'autorità competente del luogo in cui risiede l'utilizzatore e/o il paziente.



MIZUHO Corporation
3-30-13 Hongo, Bunkyo-ku, Tokyo 113-0033, Japan
<https://www.mizuho.co.jp>



EMERGO EUROPE
Westervoortsedijk 60
6827 AT Arnhem, The Netherlands