

Instrucciones de uso

Complemento de la Unidad Base (Trade Name: Base Unit Attachment)

Advertencia

Al utilizar accesorios para la mesa de operaciones, preste siempre atención al paciente. Los pacientes que permanecen en la misma posición durante períodos de tiempo prolongados sufren el riesgo de desarrollar neuroparálisis y/o úlceras de decúbito.

Contraindicaciones/Prohibiciones

- Este producto solo está validado para usarlo con mesas de operaciones Mizuho.
- Utilice únicamente aparatos aptos para el uso previsto de este producto. Un uso incorrecto puede causar la rotura del producto, así como la de las herramientas o aparatos que se usen junto con él.

Símbolo para el etiquetado

MD : Producto sanitario

Especificaciones

1. Forma

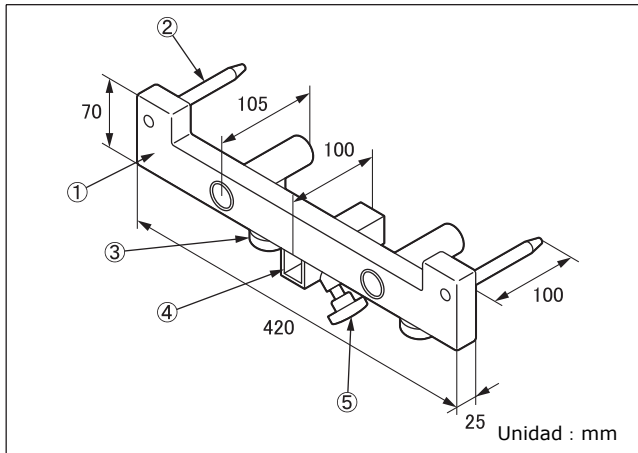

- | | |
|-----------------------|---|
| ① Marco | ④ Orificio de inserción del complemento |
| ② Eje de inserción | ⑤ Tirador de fijación del complemento |
| ③ Tirador de fijación | |

Cód. núm.	Descripción del producto
08-075-11	Complemento para el Reposacabezas Mayfield (Attachment for Mayfield Head Support)

2. Peso

2,1 kg

3. Material

- Marco: Acero inoxidable
- Eje de inserción: Acero inoxidable
- Tirador de fijación: Resina sintética
- Orificio de inserción del complemento: Acero inoxidable
- Tirador de fijación del complemento: Resina sintética

Nota: El número se corresponde con el que aparece en 1. Forma.

Uso previsto

Este es un accesorio para mesas de operaciones que acopla una unidad base como el reposacabezas.

Usuarios previstos

Este producto debe ser utilizado por profesionales de la salud como, por ejemplo, cirujanos, enfermeras y técnicos biomédicos.

Instrucciones de uso

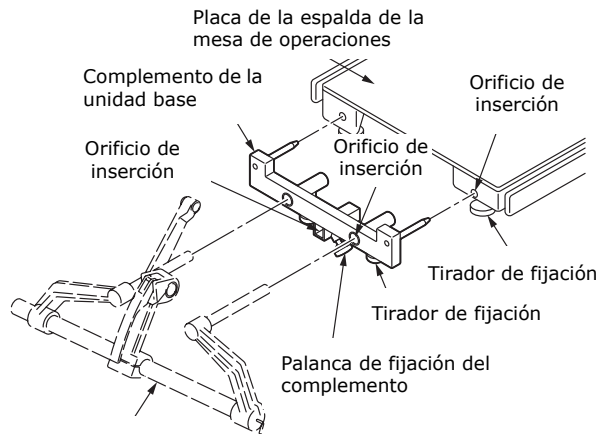

- Retire el tablero de la cabeza de la mesa de operaciones.
- Coloque el complemento para el reposacabezas Mayfield en los orificios de inserción del tablero para la espalda de la mesa de operaciones.
- Apriete las tirador de fijación del tablero para la espalda.
- Coloque la unidad base en el Complemento para el Reposacabezas Mayfield.
- Apriete las tirador de fijación del Complemento para el Reposacabezas Mayfield.
- Coloque los componentes a la unidad base de acuerdo con las instrucciones de uso de la unidad base.

Nota: Consulte el manual de instrucciones de la unidad base para obtener más información sobre el uso de la unidad base.

Advertencia/Precaución

- Advertencia

Compruebe que todas las palancas de fijación están apretadas. Si están flojas, el producto podría salirse o moverse, lo que ocasionaría lesiones al paciente.
- Precauciones importantes
 - 2-1. Cuando trabaje con una mesa de operaciones, no permita que este producto toque la parte superior de la mesa o interfiera con ella o con otras herramientas y aparatos que se usen en combinación con este producto. De lo contrario, el producto podría romperse.
 - 2-2. Por razones higiénicas, asegúrese de usar paños esterilizados en las zonas del producto en las que el paciente esté en contacto.

Almacenamiento/Vida útil

1. No almacene el producto en áreas con mucha humedad donde la temperatura pueda variar drásticamente.
2. Vida útil de este producto: 7 años
(Dependiendo del mantenimiento especificado y una inspección y almacenamiento correctos.)

Mantenimiento/Inspección

<Por el usuario>

1. Comprobaciones antes y después del uso
Compruebe que este producto no esté dañado ni averiado antes y después de cada uso.
2. Limpieza y desinfección
Limpie la sangre, los productos químicos, los contaminantes y otras manchas con agua y limpie el dispositivo con una gasa u otros materiales empapados en desinfectantes. Además, utilice los mismos desinfectantes que los desinfectantes autorizados en la mesa de operaciones de Mizuho descritos en el manual del operador de la mesa de operaciones.
3. En caso de mal funcionamiento
Si el producto se rompe, etiquete claramente el dispositivo como "Roto", "No usar", "Necesita reparación", etc., y póngase en contacto con su proveedor local o con Mizuho.

<Por agentes>

Solo los agentes certificados por Mizuho pueden llevar a cabo tareas de mantenimiento e inspección.

Embalaje

1 unidad por paquete

Garantía

MIZUHO Corporation reparará sin cargo las piezas defectuosas de este producto durante un año a partir de la fecha de entrega/facturación, a excepción de los casos de daños provocados por la reparación de terceros, causas de fuerza mayor, uso inapropiado o daños intencionales. Todos los otros términos y condiciones de garantía están sujetos a las disposiciones de MIZUHO Corporation.

Eliminación

Este dispositivo se debe eliminar de conformidad con los reglamentos locales. Diríjase a su distribuidor local para obtener información sobre el modo correcto de eliminación.

Aviso

Cualquier incidente grave relacionado con el dispositivo debe comunicarse al fabricante y a la autoridad competente del lugar en el que estén establecidos el usuario o/el paciente.



MIZUHO Corporation
3-30-13 Hongo, Bunkyo-ku, Tokyo 113-0033, Japan
<https://www.mizuho.co.jp>



EMERGO EUROPE
Westervoortsedijk 60
6827 AT Arnhem, The Netherlands