

Istruzioni per l'uso

Tavola di Trasferimento (Trade Name: Transfer Board)

Controindicazioni/Divieti

Questo prodotto è convalidato solo per l'utilizzo con tavoli operatori di Mizuho.

Simbolo per l'etichettatura

MD : Dispositivo medico

Specifiche

1. Forma

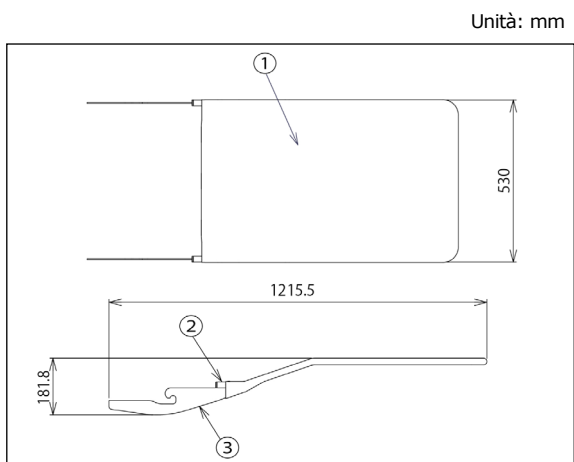

N. codice	Descrizione prodotto	Peso
08-070-57	Tavola di Trasferimento II (Tipo con Fissaggio alle Guide) (Transfer Board II (Rail Fixation Type))	3,0 kg

2. Peso massimo del paziente

135 kg

3. Materiale

- ① Copertura: Poliuretano
- ② Telaio: Acciaio inox
- ③ Staffa di montaggio: Acciaio inox

Scopo previsto

Questo è un accessorio per tavoli operatori. Questo strumento viene utilizzato per assistere temporaneamente le gambe quando viene indotta l'anestesia.

Utente previsto

Questo prodotto deve essere utilizzato da personale sanitario, tra cui, ma non solo, chirurghi, infermieri e tecnici biomedici.

Istruzioni per l'uso

1. Attacco

Aggianciare le staffe di montaggio di questo prodotto ai collari delle guide su entrambi i lati delle guide laterali del tavolo operatorio.

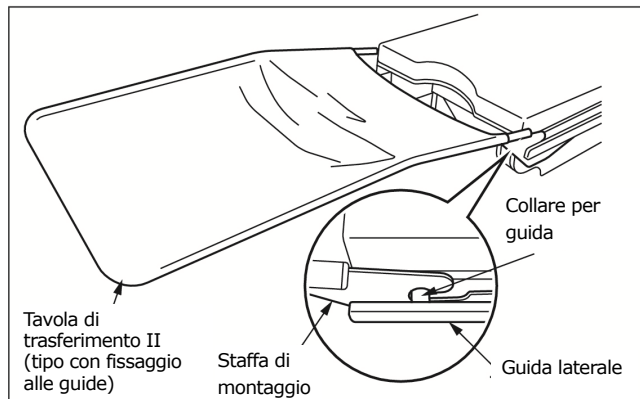

2. Tavoli operatori applicabili

Consultare la brochure "ACCESSORI PER TAVOLO OPERATORIO" di Mizuho.

Avvertenza/Attenzione

1. Precauzioni importanti

- 1-1. Assicuratevi di controllare che questo prodotto sia perfettamente fissato al tavolo operatorio.
- 1-2. Quando si lavora con un tavolo operatorio, prestare attenzione per non consentire che questo prodotto venga a contatto o interferisca con la parte superiore del tavolo o con altri strumenti e apparecchi utilizzati in combinazione con questo prodotto. In caso contrario, il prodotto potrebbe rompersi.
- 1-3. Per l'igiene, assicurarsi di utilizzare teli sterilizzati sulle aree di questo prodotto in cui il paziente viene a contatto.

Conservazione/Durata

- 1. Non conservare il dispositivo in luoghi con temperature elevate o in aree con umidità elevata dove la temperatura subisce forti variazioni.
- 2. Durata utile di questo prodotto: 7 anni
(Soggetto alla manutenzione e ispezione specificate, e conservato correttamente.)

Manutenzione/Ispezione

<Da parte dell'utente>

- 1. Controllo prima e dopo l'utilizzo
Controllare che questo prodotto non sia danneggiato o rotto prima e dopo ogni uso.
- 2. Pulizia e disinfezione
Rimuovere il sangue, le sostanze chimiche, i contaminanti e altre macchie con acqua e pulire il dispositivo con garze o altri materiali imbevuti di disinfettanti. Inoltre, utilizzare gli stessi disinfettanti dei disinfettanti autorizzati sul tavolo operatorio di Mizuho descritti nel manuale dell'operatore del tavolo operatorio.
- 3. In caso di un malfunzionamento
In caso di un guasto di questo prodotto, etichettare chiaramente il dispositivo come "Rotto", "Non utilizzare", "Richiede riparazione" ecc., e contattare il vostro rivenditore locale o Mizuho.

<Da parte degli agenti>

La manutenzione e l'ispezione possono essere eseguite esclusivamente da agenti certificati di Mizuho.

Imballaggio

1 pezzo per confezione

Garanzia

MIZUHO Corporation provvederà alla riparazione delle parti difettose di questo prodotto senza alcun addebito entro un anno dalla data di consegna/fatturazione, esclusi i danni causati da riparazione effettuata da terze parti, cause di forza maggiore, uso improprio o danni intenzionali. Tutti i restanti termini e condizioni di garanzia sono soggetti alle disposizioni di MIZUHO Corporation.

Smaltimento

Questo dispositivo deve essere smaltito in conformità ai regolamenti locali. Consultare il distributore locale per informazioni sul corretto smaltimento.

Avviso

Qualsiasi grave inconveniente, verificatosi in relazione al dispositivo, deve essere segnalato al fabbricante e all'autorità competente del luogo in cui risiede l'utilizzatore e/o il paziente.



MIZUHO Corporation
3-30-13 Hongo, Bunkyo-ku, Tokyo 113-0033, Japan
<https://www.mizuho.co.jp>



EMERGO EUROPE
Westervoortsedijk 60
6827 AT Arnhem, The Netherlands