

Gebrauchsanleitung

Handelsname: Unterstützung von Brust und Taille

Warnung

Bei Verwendung von Operationstischzubehör immer dem Patienten große Aufmerksamkeit schenken. Wenn Patienten längere Zeit in derselben Körperhaltung gelassen werden, besteht das Risiko von Wundliegen.

Kontraindikation/Verbot

1. Dieses Produkt ist nur für Verwendung mit Mizuho-Operationstisch en validiert.
2. Sicherstellen, dass der Klemmgriff fest angezogen ist. Wenn dies nicht der Fall ist, kann es zu Verletzung des Patienten kommen.

Form / Struktur

1. Form / Struktur

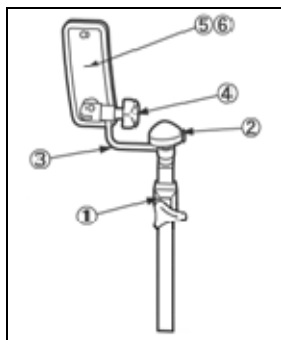

- | | |
|------------------------------------|-----------------------------------|
| [1] Klemme für flachen Stab Ver. 2 | [2] Armklemmgriff |
| [3] Arm | [4] Polsterklemmgriff |
| [5] Polster (Standardtyp) | [6] Polster (radiografischer Typ) |

Gebrauchsanweisung

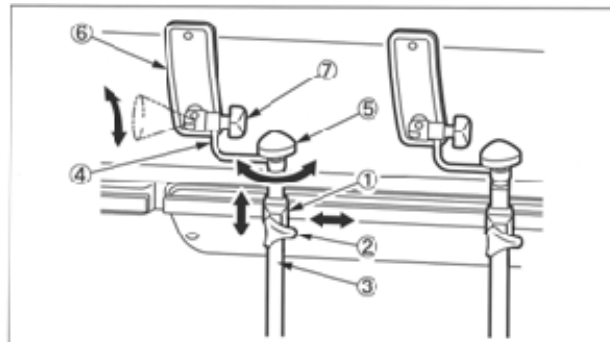

- | | |
|------------------------------------|-----------------------|
| [1] Klemme für flachen Stab Ver. 2 | [5] Armklemmgriff |
| [2] Klemmgriff | [6] Polster |
| [3] Stützstab | [7] Polsterklemmgriff |
| [4] Arm | |

1. Die Klemme [1] an der Seitenschiene des Operationstisches anbringen.
2. Den Stützstab [3] in die Klemme für runden Stab [1] einschieben und den Klemmgriff [2] anziehen, um den Stützstab zeitweilig zu sichern.
3. Den Arm [4] zu einer für die Körperhaltung des Patienten angemessenen Position bewegen.
4. Nach der Einstellung den Klemmgriff [2] und den Armklemmgriff [5] anziehen, um die Klemme [1] und den Arm [4] zu sichern.
5. Den Polsterklemmgriff [7] lösen, um den Winkel des Polsters [6] einzustellen.
6. Nach der Einstellung den Polsterklemmgriff [7] anziehen, um das Polster [6] zu sichern.

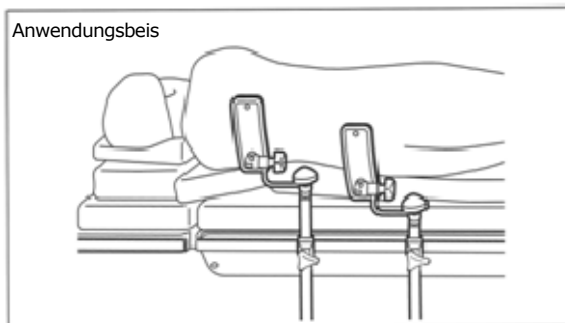

Code Nr.	Produktbeschreibung	Zusammensetzung	Gewicht
08-069-42	Radiografische Unterstützung von Brust und Taille mit Klemme Ver. 2	[1][2][3][4][6]	1,6 kg*
08-069-44	Unterstützung von Brust und Taille mit Klemmen Ver. 2	[1][2][3][4][5]	1,9 kg*
08-111-11	Klemme für flachen Stab Ver. 2	[1]	0,4kg

* Das Bruttogewicht beinhaltet die Unterstützung von Brust und Taille mit Klemme Ver. 2

2. Material

Hauptkörper

Stützstab, Arm: Edelstahlstab

Polster (Standardtyp):

Urethanschaum / Edelstahlblech

Polster (radiografischer Typ):

Urethanschaum / Polyethylenterephthalat

Klemmgriff: Edelstahl / Kunststoff-Formteil

Klemme

Klemme für flachen Stab Ver. 2: Edelstahl / Aluminiumlegierung

Verwendungszweck

Dies ist ein Zubehör für einen Operationstisch.

Dieses Gerät dient zur Unterstützung eines Patienten/einer Patientin, um ihn/sie in Seitenlage zu halten.

Vorsicht

1) Wichtiger Sicherheitshinweis

- 1-1. Bei Arbeit mit einem Operationstisch darauf achten, dass dieses Produkt nicht die Tischoberfläche oder andere Werkzeuge und Geräte berührt, die in Kombination mit diesem Produkt verwendet werden, oder eine Behinderung verursacht.
- 1-2. Verwenden Sie zwei oder mehr Unterstützungen von Brust und Taille um den dem Patienten zu unterstützen.

Lagerung / Lebensdauer

1. Das Gerät nicht bei hoher Temperatur oder in Bereichen mit hoher Luftfeuchtigkeit und drastischen Temperaturschwankungen lagern.
2. Lebensdauer dieses Produkts: 7 Jahre (Vorbehaltlich der festgelegten Wartung und Inspektion, sowie ordnungsgemäßer Lagerung)

Wartung / Inspektion

1. Vor und nach der Verwendung überprüfen, dass dieses Produkt nicht beschädigt oder gebrochen ist.
2. Konsultieren Sie Ihren lokalen Händler oder Mizuho, wenn dieses Produkt repariert werden muss.

Verpackung

- 1 Stück pro Packung

Im Zusammenhang mit der Garantiezeit

Die MIZUHO Corporation wird defekte Teile dieses Produkts innerhalb eines Jahres nach dem Datum der Lieferung/Installation kostenlos reparieren, ausgenommen Fälle von Beschädigung durch Reparaturen einer dritten Partei, höhere Gewalt, unangemessene Verwendung oder absichtliche Beschädigung. Alle anderen Garantiebedingungen und Bedingungen unterliegen den Bestimmungen der MIZUHO Corporation.

Name und Adresse des Herstellers



MIZUHO Corporation
3-30-13 Hongo, Bunkyo-ku, Tokyo 113-0033, Japan
<http://www.mizuho.co.jp>

Autorisierter Repräsentant in Europa



Emergo Europe B.V.
Prinsessegracht 20, 2514 AP, The Hague
The Netherlands