

Instrucciones de uso

Soporte para Brazo Lateral No Ajustable con Fijación para Carril Lateral y Bisagra B (Trade Name: Non-adjustable Lateral Arm Support with Side Rail Clamp and Joint B)

Advertencia

- Al utilizar accesorios para la mesa de operaciones, preste siempre atención al paciente. Los pacientes que permanecen en la misma posición durante períodos de tiempo prolongados sufren el riesgo de desarrollar neuroparálisis y/o úlceras de decúbito.
- Cuando se utilice este producto en un paciente en decúbito lateral, sujete el brazo en el lado inferior del apoyabrazos. Si no sujetar el brazo en el apoyabrazos, el paciente podría resultar herido.

Contraindicaciones/Prohibiciones

Este producto solo está validado para usarlo con mesas de operaciones Mizuho.

Símbolo para el etiquetado

MD : Producto sanitario

Especificaciones

1. Forma

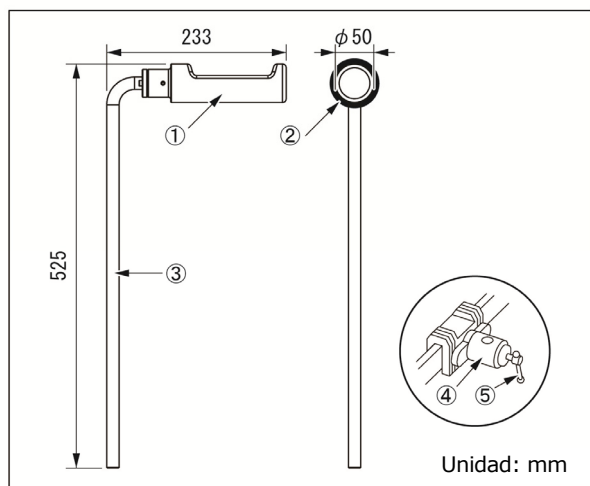

Cód. núm.	Descripción del producto	Componentes
08-064-22	Soporte para brazo superior II con fijador (Upper Arm Support II with Clamp)	①②③④⑤
08-064-22-NC	Soporte para brazo superior II (NC) (Upper Arm Support II (NC))	①②③
08-110-20	Fijador Universal para Barra Redondeada (Universal Clamp for Round Bar)	④⑤

2. Peso

Unidad principal: 1,2 kg
 Fijador para carril: 1,0 kg

3. Peso del paciente: 135 kg o menos

4. Material

Unidad principal

① Base de soporte: Nailon

② Almohadilla: Nailon

③ Poste de soporte: Acero inoxidable

Fijador para carril

④ Fijador para carril: Acero inoxidable

⑤ Tirador de fijación: Acero inoxidable

Nota: El número se corresponde con el que aparece en 1. Forma.

Uso previsto

Este es un accesorio para una mesa de operaciones. Este producto es una herramienta para sostener la parte superior del brazo del paciente, principalmente en la posición de decúbito lateral.

Usuarios previstos

Este producto debe ser utilizado por profesionales de la salud como, por ejemplo, cirujanos, enfermeras y técnicos biomédicos.

Instrucciones de uso

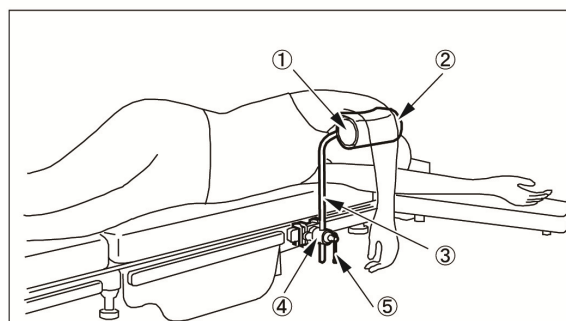

1. Montaje

- 1-1. Fije el fijador para carril④ en el carril lateral de la mesa de operaciones.
- 1-2. Inserte el poste de soporte③ en el fijador para carril④ y luego apriete el tirador de fijación⑤.
- 1-3. Coloque la extremidad superior del paciente sobre la almohadilla② en la base de soporte① y mueva el poste de soporte③ para ajustar la posición.
- 1-4. Después del ajuste, apriete el tirador de fijación⑤ para fijar el fijador para carril④.

2. Mesas de operaciones aptas

Consulte el folleto "ACCESORIOS DE LA MESA DE OPERACIONES" de Mizuho.

Advertencia/Precaución

1. Advertencia

Compruebe que todas las palancas de fijación están apretadas. Si están flojas, el producto podría salirse o moverse, lo que ocasionaría lesiones al paciente.

2. Precauciones importantes

- 2-1. Cuando trabaje con una mesa de operaciones, no permita que este producto toque la parte superior de la mesa o interfiera con ella o con otras herramientas y aparatos que se usen en combinación con este producto. De lo contrario, el producto podría romperse.
- 2-2. Por razones higiénicas, asegúrese de usar paños esterilizados en las zonas del producto en las que el paciente esté en contacto.

Almacenamiento/Vida útil

- No almacene el producto en áreas con mucha humedad donde la temperatura pueda variar drásticamente.
- Vida útil de este producto: 7 años (Dependiendo del mantenimiento especificado y una inspección y almacenamiento correctos.)

Mantenimiento/Inspección

<Por el usuario>

1. Comprobaciones antes y después del uso
Compruebe que este producto no esté dañado ni averiado antes y después de cada uso.
2. Limpieza y desinfección
Limpie la sangre, los productos químicos, los contaminantes y otras manchas con agua y limpie el dispositivo con una gasa u otros materiales empapados en desinfectantes. Además, utilice los mismos desinfectantes que los desinfectantes autorizados en la mesa de operaciones de Mizuho descritos en el manual del operador de la mesa de operaciones.
3. En caso de mal funcionamiento
Si el producto se rompe, etiquete claramente el dispositivo como "Roto", "No usar", "Necesita reparación", etc., y póngase en contacto con su proveedor local o con Mizuho.

<Por agentes>

Solo los agentes certificados por Mizuho pueden llevar a cabo tareas de mantenimiento e inspección.

Embalaje

1 unidad por paquete

Garantía

MIZUHO Corporation reparará sin cargo las piezas defectuosas de este producto durante un año a partir de la fecha de entrega/facturación, a excepción de los casos de daños provocados por la reparación de terceros, causas de fuerza mayor, uso inapropiado o daños intencionales. Todos los otros términos y condiciones de garantía están sujetos a las disposiciones de MIZUHO Corporation.

Eliminación

Este dispositivo se debe eliminar de conformidad con los reglamentos locales. Diríjase a su distribuidor local para obtener información sobre el modo correcto de eliminación.

Aviso

Cualquier incidente grave relacionado con el dispositivo debe comunicarse al fabricante y a la autoridad competente del lugar en el que estén establecidos el usuario o/el paciente.



MIZUHO Corporation
3-30-13 Hongo, Bunkyo-ku, Tokyo 113-0033, Japan
<https://www.mizuho.co.jp>



EMERGO EUROPE
Westervoortsedijk 60
6827 AT Arnhem, The Netherlands