

Notice d'utilisation

Arceau D'anesthésie en L avec Pince (Trade Name: Anesthesia Screen L Type with Clamp)

Contre-indications/Interdictions

Ce produit peut être utilisé uniquement avec les tables d'opération Mizuho.

Symbole utilisé pour l'étiquetage

MD : Dispositif médical

Spécifications

1. Forme

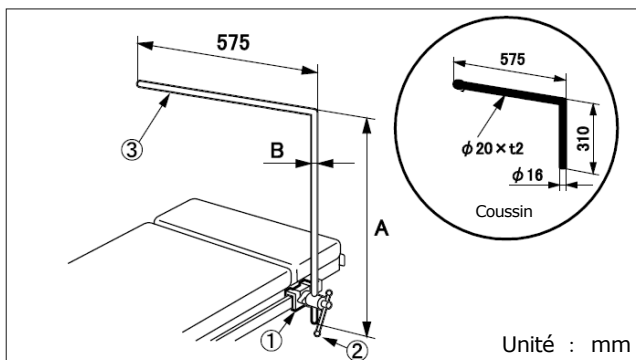

N° code	Descriptif du produit	A (mm)	B (mm)
08-062-00	Arceau D'anesthésie en L avec Pince *1 (Anesthesia Screen L Type with Clamp)	650	16
08-062-00-R1	Arceau D'anesthésie en L avec Pince (R1) *2 (Anesthesia Screen L Type with Clamp (R1))	650	16
08-062-00-R2	Arceau D'anesthésie en L avec Pince (R2) *3 (Anesthesia Screen L Type with Clamp (R2))	650	16

N° code	Descriptif du produit	Diamètre du trou d'insertion (mm)
08-110-01	Pince pour Barre Ronde *4 (Clamp for Round Bar)	16
08-117-09	Pince pour Barre Ronde (R1) *5 (Clamp for Round Bar (R1))	16
08-117-11	Pince pour Barre Ronde (R2) *6 (Clamp for Round Bar (R2))	16

*1 est livrée avec *4, *2 est livrée avec *5, *3 est livrée avec *6.

*4, *5, et *6: La taille du rail latéral amovible est différente.

2. Poids

Unité principale: 1,1 kg

Pince de rail: 0,9 kg

3. Matériau

① Pince de rail : Acier inoxydable

② Poignée de fixation : Acier inoxydable

③ Arceau d'anesthésie : Acier inoxydable

Remarque : Les chiffres correspondent à ceux utilisés dans 1.Forme.

Utilisation prévue

Il s'agit d'un accessoire pour une table d'opération. Il s'agit d'un arceau d'anesthésie en L avec pince. Cet arceau doit être fixé à une pince à angle réglable montée sur l'un des rails latéraux d'une table d'opération.

Utilisateur prévu

Ce produit est destiné à être utilisé par les professionnels de la santé, y compris, mais sans s'y limiter, les chirurgien(ne)s, les infirmier(ère)s et les technicien(ne)s en génie biomédical.

Notice d'utilisation

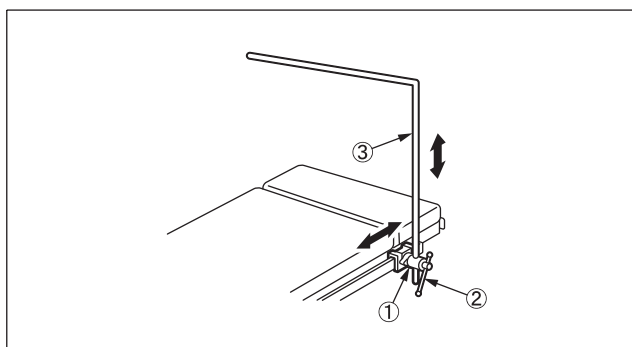

- ① Pince de rail ② Poignée de fixation
③ Arceau d'anesthésie

- Fixez la pince de rail① au rail latéral de la table d'opération.
- Insérez l'arceau d'anesthésie③ dans la pince de rail① et bloquez la poignée de fixation② pour fixer temporairement l'arceau③.
- Déplacez l'arceau d'anesthésie③ vers une position adaptée à la position du patient.
- Après le réglage, serrez la poignée de fixation② pour sécuriser la pince de rail① et l'arceau d'anesthésie③.

Avertissement/Mise en garde

- Avertissement
Assurez-vous que toutes les poignées de fixation sont bien serrées. Dans le cas contraire, le produit risquerait de se détacher ou de se déplacer, et de blesser le patient.
- Précautions importantes
2-1. Lorsque vous travaillez avec une table d'opération, prenez soin de ne pas laisser ce produit entrer en contact ou interférer avec le plateau de la table ou avec d'autres outils et appareils utilisés en combinaison avec ce produit. Le produit pourrait se casser.
2-2. Pour des raisons d'hygiène, veillez à utiliser des draps stérilisés sur les parties du produit avec lesquelles le patient est en contact.

Stockage/Durée de vie utile

- Ne stockez pas l'appareil à des températures élevées ou dans des endroits très humides où la température varie considérablement.
- Durée de vie de ce produit : 7 ans
(Sous réserve du respect des opérations d'entretien et d'inspection spécifiées et d'un stockage correct.)

Maintenance/Inspection

<Par l'utilisateur>

1. Vérifier avant et après utilisation
Vérifiez que ce produit n'est pas endommagé ou cassé avant et après chaque utilisation.
2. Nettoyage et désinfection
Essuyez le sang, les produits chimiques, les contaminants et autres taches avec de l'eau et nettoyez l'appareil avec de la gaze ou d'autres matériaux imbibés de désinfectants. De plus, utilisez les mêmes désinfectants que les désinfectants autorisés sur la table d'opération de Mizuho décrits dans le manuel d'utilisation de la table d'opération.
3. En cas de dysfonctionnement
Si ce produit est cassé, indiquez clairement que le dispositif est « Cassé », « Ne pas utiliser », ou « Doit être réparé », etc., et contactez votre revendeur local ou Mizuho.

<Par les agents>

Les opérations de maintenance et d'inspection ne peuvent être effectuées que par des agents agréés de Mizuho.

Conditionnement

- 1 pièce par colis

Garantie

MIZUHO Corporation réparera les pièces défectueuses de ce produit sans frais pendant un an à partir de la date de livraison ou de la tranche de livraison sauf dans les cas de dommages causés par la réparation de la part de tiers, d'un acte de la nature, d'une mauvaise utilisation ou d'un endommagement volontaire. Toutes les autres conditions générales de garantie sont soumises aux règlements de MIZUHO Corporation.

Élimination

Ce dispositif doit être éliminé conformément aux exigences locales. Pour plus d'informations sur l'élimination, consulter le distributeur local.

Avertissement

Tout incident grave, survenu en lien avec le dispositif, doit être signalé au fabricant et à l'autorité compétente du lieu dans lequel l'utilisateur et/ou le patient est établi.



MIZUHO Corporation
3-30-13 Hongo, Bunkyo-ku, Tokyo 113-0033, Japan
<https://www.mizuho.co.jp>



EMERGO EUROPE
Westervoortsedijk 60
6827 AT Arnhem, The Netherlands